



## VAI-03 Papelera 60 l. con pedal y tapa amortiguada

Papelera con tapa, de apertura mediante pedal, con sistema de cierre amortiguado. Incorpora aro portabolsa.

La tapa está fabricada en aluminio de 1 mm y el cuerpo en acero de 1 mm. Zócalo en acero inoxidable pulido brillante.

Cuerpo y tapa acabados en pintura epoxy-poliéster de calidad arquitectural para una mayor durabilidad.

El pedal es de acero inoxidable para mayor resistencia y durabilidad.

**Medidas:** 372 x 394,5 x 555 mm.

**Capacidad:** 60 litros

**Mantenimiento:** No requiere mantenimiento funcional. Limpieza recomendada con producto neutro y trapo húmedo.

**Resistencia al fuego:** Por las características de sus materiales totalmente metálicos, el contenedor se puede clasificar como V0.





# VAI-03 Papelera 60 l. con pedal y tapa amortiguada

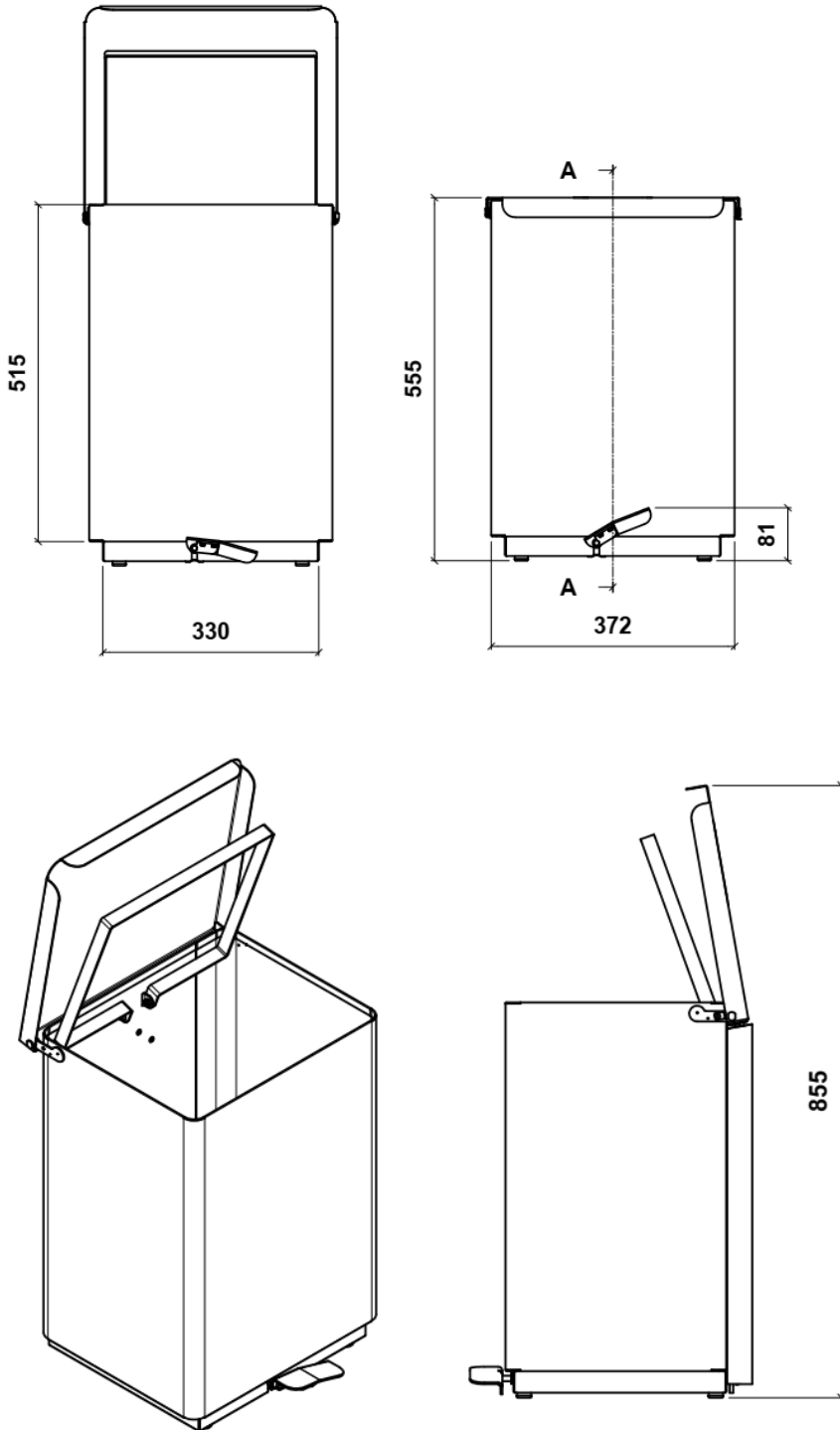



Pol. Ind. Les Guixeres  
Plàstic, 14  
08915 - Badalona  
T +34 933 950 905



[www.unnom.es](http://www.unnom.es)